

Monterings- och skötselansvisning

H-fönster



Innehåll

LEVERANSKEDET	
Transport	3
Leveransmottagning	3
Lagring på byggplatsen	4
BYGGSKEDET	
Montering	6
Fogning/Drevning	15
Justering	20
Skydd av monterat fönster under byggnadstiden	21
Rengöring av energiglas/belagda glas	22
Ytbehandling av obehandlade fönster	23
BRUKSKEDET	
Barnsäkerhetsbeslag	25
Underhåll och skötsel	26
Kondens	30
Reklamation	33
Garanti	34
Miljö	35

Leveransskedet

Förutom nedanstående anvisningar kan kompletterande information erhållas i HusAMA 98, kap NSC.

TRANSPORT

Under transport ska fönster skyddas mot fukt och nederbörd samt nedsmutsning. De ska därför transporteras med täckt fordon. Fönster ska transporteras stående på kant och ej liggande, se fig 1.

LEVERANSMOTTAGNING

Kontroll av fönster ska utföras vid leveransmottagning. Eventuella transportsador och brister i leveransomfattning ska av mottagaren omgående anges på fraktsedel samt meddelas transportören och Elitfönster AB.

Synliga fel ska påtalas före monteringen, dock senast 5 dagar efter mottagen leverans. I övrigt gäller bestämmelser i ABM 92 punkt 13 – 16.

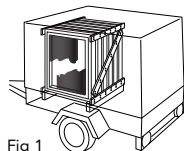

Fig 1

Leveransskedet

Lagring – utomhus

Om fönstren lagras utomhus bör detta ske endast tillfälligt under kort tid.

Observera att:

- lagring bör ske under tak t ex i kallförråd, garage eller liknande.
- lokalen ska vara väl ventilerad och god luftning anordnas under och mellan fönstren.
- endast i undantagsfall kan lagring ske under presenning, som då väl skall täcka fönsterpartiets översida och sidor och förankras så att nederbörd ej kan tränga in, se fig 3.
- fönstren placeras på höggkant på ett plant underlag med minst 200 mm fritt avstånd mellan fönster och mark.
- utrymmet under presenningen skall vara väl ventilerat.
- beslag m m som levereras separat skall örvaras inomhus.

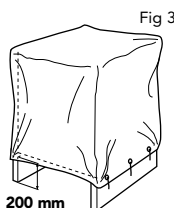

200 mm

Byggskedet

Täckmålning

Utvändiga ytor

- Grundmåla en gång med alkydbaserad grundfärg. Låt torka.
- Färdigmåla två gånger med oljealkydfärg. Karmbottenstycke och bågunderstycke stryks en tredje gång. Låt torka väl mellan strykningarna.

Invändiga ytor

- Grundmåla med alkydbaserad grundfärg. Låt torka.
- Slipa lätt med fint slippapper.
- Spackla ev. ojämnheter och sprickor med snickerispackel och slipa därefter lätt med fint slippapper.
- Stryk helst ytterligare en gång med alkydbaserad grundfärg och efter slipa med fint slippapper.
- Färdigmåla med alkydfärg (höggblank eller halvmatt). Låt torka väl.

7

Leveransskedet

LAGRING PÅ BYGGPLATSEN

Allmänt

Fönster ska under lagring, hantering och montering skyddas mot nederbörd, markfukt eller annan fukt och nedsmutsning. Hantering ska ske med sådan varmsamhet att inte fönstren skadas eller deformeras.

Lagring – inomhus

I första hand bör fönster/fönsterpaket lagras inomhus skyddade mot nederbörd. Lagring sker stående på kant, ej liggande

Observera att:

- lokalen skall vara väl ventilerad
- luftfuktigheten skall hållas konstant låg
- fönstren skall placeras på höggkant på plant underlag minst 100 mm över golvet, och så att beslagen inte skadar övriga fönster, se fig 2.

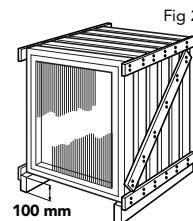

Fig 2

100 mm

4

Byggskedet

YTBEHANDLING AV OBEHANDLADE FÖNSTER

Allmänt

Obehandlade fönster ska alltid ytbehandlas in- och utvändigt före montering. För lämpliga ytbehandlingsmaterial, såsom rengöringsmedel, täckfärg, lasyr och verktyg erhålles information från färgleverantör eller färghandel. Nedanstående anvisningar anger endast typ av rengöringsmedel och ytbehandlingsmedel och ej något fabrikat.

Observera! Tätlist mellan karm och båge samt tätningsband vid isolerrutor får inte övermålas/laseras. Ev. färg eller lasyr som kommer på lister, band eller skenor ska genast torkas av. Spanjoletter, fönsterbromsar, koppelbeslag, gångjärn och övriga beslag får ej övermålas eftersom deras funktion då försämras.

Rengöring

Borsta av löst sittande smuts och damm. Slipa lätt i träets längdriktning med ett fint slippapper så att eventuell fiberresning försvinner.

6

Byggskedet

Förutom nedanstående anvisningar kan kompletterande information erhållas i HusAMA 98, kap NSC.

MONTERING

Allmänt

Förutom de anvisningar för montering som vi lämnar i det här kapitlet hänvisar vi till följande allmänna föreskrifter och svenska standarder:

- HusAMA 98, kap NSC
- Svensk Standard SS 81 73 32 Dörrar och fönster - Karminfästning – Klassindelning och val av don.
- "Fönsters montering i vägg", publikation utgiven av SNIRI (Snickerifabrikerens Riksförbund)

OBS! Obehandlade fönster skall alltid behandlas ut- och invändigt före montering.

Fönster ska monteras så att de vid behov kan demonteras utan avsevärda ingrepp i fönster eller väggstomme, t ex vid återanvändning av fönster eller väggdelar. Samtidigt ska karmen monteras i väggålet så att krafter från bågens eller dörrbladets egenvikt eller från vindbelastning kan överföras till väggstommen utan deformationer.

8

Vid montering av stora och tunga fönster kan väggar behöva förstivas, galler ex v lättregelväggar, utanpåliggande regler på betongstomme samt vid infästning i lättbetong.

Karmar till fönster är förborrade för montering av s k justerbar karmskruv och uppfyller kraven för Svensk Standard SS 81 81 43 "Fästhål för justerbara infästningsdon".

Alla produkter har håltyp nr 2 (14 mm hål).

Elitfönster AB rekommenderar användning av justerbar karmskruv+hylsa som uppfyller krav enligt svensk standard SS 81 73 32, ex v Kartro Adjufix. Vid användning av dessa behöver ej kilar anbringas invid fästställena. Vid användning av infästningsdon som ej uppfyller ovanstående standard, hänvisas till de föreskrifter (bl a HusAMA) som nämns i början av avsnittet.

Byggskedet

- Fäst 2 stödklossar (a) i fönsterhålet, se fig 4:1. Lägg två bärklossar (b) under båda karmsidorna och under ev post. Bärlotsarna ska ha ca 20 mm mindre djup än karmen för att medge en obruten tätning mellan karm och vägg. Bärlotsarna ska vara av hårt och formstabil material med god långtidshållfasthet och ej fuktupptagande, t ex ek, bok eller annat hårt träslag.

Placera en riktbräda på Bärlotsarna och kontrollera med vattenpass att fönstret kommer att stå horisontellt, se fig 4:1.

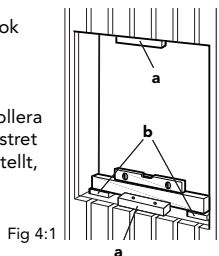

Fig 4:1

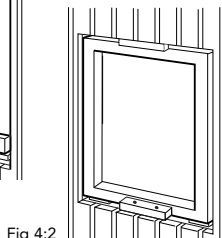

Fig 4:2

- Lyft in fönstret/karmen i hålet och placera på bärlotsarna, se fig. 4:2.

Byggskedet

- Öppna H-fönstrets vädrings/barnspärr, se fig 4:5
- Vänd runt fönstret, se fig 4:6.

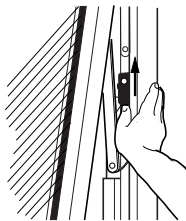

Fig 4:5

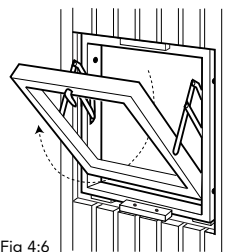

Fig 4:6

Byggskedet

- Kontrollera med vattenpass så att fönstret är rakt i alla sidor och inte lutar in- eller utåt. Kontrollera så att karmsidorna inte böjs inåt på mitten, fig. 4:8.

Kontrollera, ev flera gånger, med diagonalmätsticka att diagonalmåtten är lika, se fig. 4:9.

Justera vid behov med karmhylsorna.

Att på detta sätt säkerställa att karmen blir rätvinklig är helt avgörande för fönstrets täthet liksom en god öppnings- och stängningsfunktion.

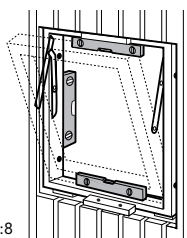

Fig 4:8

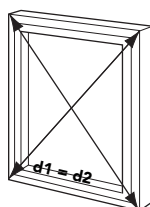

Fig 4:9

Måttagning

Mät fönsterhålet i väggen. Bäst är att ta bort foder/lister runt fönstret för att få ett så exakt mått som möjligt på bredd och höjd. Räkna bort ca 10-15 mm utrymme på var sida mellan vägg och fönster (för tätningen). Välj därefter ut en fönsterstorlek som passar ur Elitfönsters storleksguide, eller tala med en återförsäljare.

Storlekar

Observera! Storlekar skrivs alltid ut bredd/höjd och räknas i moduler, där en modul (M) är 10 cm. Fönstrets totala karmyttermått är modulmättet minus 20 mm på bredd och höjd. Ett fönster i storlek 10/13, har alltså bredd 980 mm och höjd 1280 mm.

Monteringsanvisning

Läs först informationen under rubriken "Montering, allmänt".

Karmar till fönster monteras i vägg-hålet enligt följande:

- Fönstrets mått skall vara fönsterhålets mått minus ca 20-30 mm på bredd och höjd. 10

Byggskedet

- Öppna H-fönstret tills spärren tar emot (a) och de förborrade hålen blir åtkomliga, se fig. 4:3. Infästning i H-fönstrets glidskenor får absolut inte ske! Kontrollera med vattenpass (b) att fönstret varken lutar inåt eller utåt, se fig. 4:3.

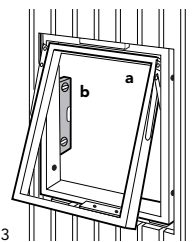

Fig 4:3

- Skruva ut de nedre karmhylsorna med insexnyckel, så att de ligger an mot fönsterhålets väggssidor, se fig. 4:4.

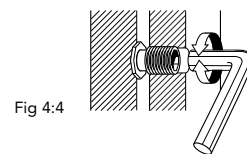

Fig 4:4

Nedre karmhylsor skruvas ut först!

Byggskedet

- Skruva ut de övre karmhylsorna med insexnyckel, så att de ligger an mot fönsterhålets väggssidor, se fig. 4:7.

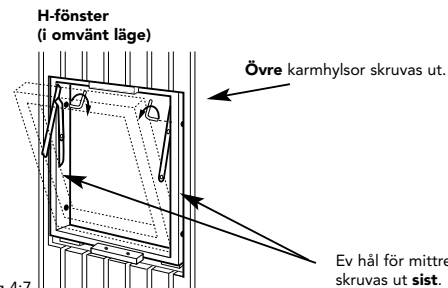

Fig 4:7

Ev hål för mitre karmhylsor, skruvas ut **sist**.

Observera! Höga fönster fästs alltid med ytterligare en karmhylsa mitt på resp. sidokarm. Dessa hylsor skruvas ut sist! Se fig. 4:7.

Byggskedet

- Karmen infästes i väggstommen med karmskruv+karmhylsa. Infästningslängden i väggstommen ska vara minst 45 mm. Fästdonet ska ha korrosionsskydd motsvarande minst 12µm, se fig. 4:10.

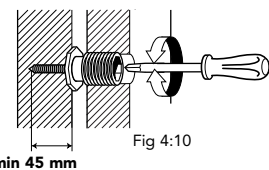

Fig 4:10

- Upprepa steg 9. Kontrollera med vattenpass så att fönstret är rakt i alla sidor och inte lutar in- eller utåt. Kontrollera att karmsidorna inte böjs inåt på mitten, se fig. 4:8.

- Kontrollera, ev flera gånger, med diagonalmätsticka att diagonalmåtten är lika, se fig. 4:9. Justera vid behov med karmskruvskruv/hylsor (skruven lossas först och sedan hylsan). Att på detta sätt säkerställa att karmen blir rätvinklig är helt avgörande för fönstrets täthet liksom för en god öppnings- och stängningsfunktion.

- Stäng H-fönstret.

- Efterdrag alla skruvar och täck infästningshålen i karmen med täckpluggarna, se fig. 4:11.

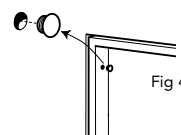

Fig 4:11

Byggskedet

FOGNING/DREVNING

Fog mellan karm och vägg ska utföras så att den fungerar som en fortsättning av väggen fram mot fönsterkarmen.

Utförandet ska därför ge:

vid fogens utsida	vid fogens mittdel	vid fogens rumssida
- regnskydd - vindskydd - ventilation - dränering	- värmeisolering - ljudisolering	- lufttätning - ångtätning - ljudtätning - brandtätning (brandfönster)

17

Byggskedet

(förklaringar t. fig. 5, forts)

- 5a Invärdig smyglist. Används där risk föreligger för mekanisk åverkan på synlig fogmassa eller dold fog önskas.
- 5b Utvärdig smyglist. Trälister kan ersättas med smygbleck e dyl. Listen förhindrar inträngning av slagregn.
- 6 Luft- och dräneringskanal. Underlättar luftning och uttorkning av ev. fukt i fogutrymmet mellan karm och vägg. Kanalen ska vara minst 15 mm och löpa runt hela fönsterkarmen.

Källa till fig. 5, "Fönsters placering i vägg", SNIRI

Montering av fönsterbleck

Fönsterbleck utformas och monteras i enlighet med HusAMA, kap JT-52 och svensk standard SS 36 45 10.

Montering av spröjs

Montering av spröjs framgår av anvisning som medföljer spröjsförpackningen.

19

Byggskedet

SKYDD AV MONTERAT FÖNSTER UNDER BYGGNADSTIDEN

Under byggnadstiden ska fönstret skyddas väl mot varje form av yttre åverkan. Beslag får inte utsättas för färg, puts- eller murbruk, betongvatten eller andra frätande ämnen. Färg får inte heller förekomma på tätlistor, beslagens rörliga delar eller på glidskenor. Glas ska skyddas noggrant vid arbete med vinkelslip eller svetsutrustning i närheten av fönstret. Om plastfolie och tejp används för att skydda fönstret observera då risken för skador på fönstrets ytbehandling av folien (kontaktmissfärgning) eller tejpens samt vid borttagning av tejp eller folien, t ex vidhäftning mellan folie respektive tejp och målade ytor (färgsläppning).

Se till att fukten i byggnaden vädras ut genom forcerad ventilation och god värmeförsel.

Då fönstret hålls öppet för utventilering av byggfukt under bruksskedet ska observeras att den invändiga ytbehandlingen kan ta skada av fuktpåkänningen, t ex av regnvatten eller kondensvatten.

21

Bruksskedet

BARNSÄKERHETSBEFLAG

Barnspärr på H-fönster

H-fönstret är säkrat så att minderåriga ej kan öppna fönstret mer än 10 cm. Barnspärren träder i funktion automatiskt.

Spärren är placerad på karmens högra sida. Den görs åtkomlig genom att fönstret öppnas på glänt, och frigörs därefter enkelt genom att den skjuts uppåt, se fig 7.

Även vid öppning av bågen i 180 grader träder barnspärren i funktion automatiskt och spärrar då bågen i helt omvänt läge.

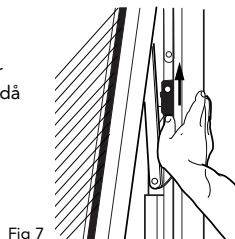
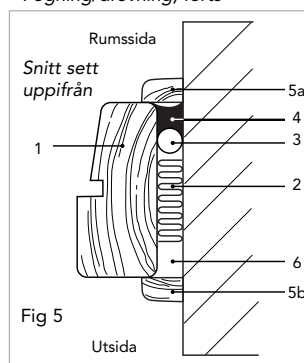

Fig 7

23

Byggskedet

Fogning/drevning, forts



Fogning/drevning av fog mellan karm och vägg utförs enligt fig 5.

Drevning får inte utföras så hårt att karmen böjer inåt från väggen och ska göras med ett icke fuktupptagande isoleringsmaterial.

(förklaringar t. fig. 5)

- 1 Fönsterkarm
- 2 Värme-/ljudisolering (drevning) med icke fuktupptagande isoleringsmaterial.
- 3, 4 Luft- och ångtätning (tätfog). Ska placeras vid karmens rumssida. Utförs med bottenlist (3) och elastisk fogmassa (4). Fogmassan ska ha god vidhäftningsförmåga mot materialen i karm och vägg. Fogmassa och list kan ersättas med EPDM-gummiprofil, fogband e dyl.

18

Byggskedet

Då polyuretanskum användes som isoleringsmaterial i fogen måste denna anbringas så att utvärdig luftningskanal eller tätfogen på rumssidan ej fylls med skum. Observera risken för att skummet vid sin expansion kan deformera långa karmstycken.

Fogmassa vid fogens rumssida ska vara diffusionstät, elastisk och ha hög vidhäftning mot väggmaterialet och karmen.

Vid montering av ljudisolerande fönster är det mycket viktigt att tätning av fogen utförs med stor noggrannhet så att små hål eller springor inte uppkommer. Minsta läckage för luft nedsätter i betydande grad ljudreduktionen.

JUSTERING

Karmen

Vid sättningar i byggnadsstommen kan karmen behöva efterjusteras. Detta sker enkelt med hjälp av karmskruvarna. Vid justering lossas skruven först och sedan karmhylsan.

20

Bruksskedet

RENGÖRING AV ENERGIGLAS/BELAGDA GLAS

Ta hänsyn till följande:

- Undvik att vidröra glasytan med fingrar eller smutsiga handskar.
- Använd flytande fönsterputsmedel, mycket vatten och mjukt luddfritt tyg eller gummiskrapa.
- Svåra fläckar kan tas bort med industrisprit eller aceton.
- Mild metallpolish kan användas för att avlägsna andra fläckar. Notera dock att medlet ska tvättas bort med industrisprit och använd därefter fönsterputsmedel.
- Använd aldrig vassa metallföremål eller stålull vid rengöringen (gäller allt glas).

22

Bruksskedet

UNDERHÅLL OCH SKÖTSEL

Allmänt om underhåll av ytbehandling

Behovet av underhåll av ytbehandling är beroende av bl a fönstrets placering i väggen, takutsprång, fönstrets orientering i olika väderstreck, byggnadens geografiska placering, klimatiska påkänningar såsom regn, sol och vind. Underhållsintervallen kan därför variera t o m för fönster i samma byggnad. För lämpliga material, såsom rengöringsmedel, täckfärg, lasyr och verktyg erhålles information från färgleverantör eller färghandel. Nedanstående anvisningar anger endast typ av rengöringsmedel och ytbehandlingsmedel och ej något fabrikat.

Observera! Tätlist mellan karm och båge och tätningsband vid isolerrutor får inte övermålas/laseras. Ev. färg eller lasyr som kommer på lister, band eller skenor ska genast torkas av. Spanjoletter, fönsterbromsar, koppelbeslag, gångjärn och övriga beslag får ej övermålas eftersom deras funktion då försämras.

24

Underhåll av täckmålade fönster

Täckmålade fönster ska kontrolleras årligen. Om färgen uppvisar blåsor, sprickor, flagor eller matthet ska ommålning ske enligt följande:

Utvändiga ytor

- Tvätta fönstret med mildt alkaliskt rengöringsmedel (kontrollera innehållet på förpackningen).
- Skrapa och slipa bort sprucken och löst sittande färg samt skrapa bort ev. framträngande kåda.
- Laga ev sprickor t ex i hörnfogar eller vid fönsterbleck med plastisk fogmassa.
- Grunda renskrapade ytor med alkydgrundfärg. Låt torka.
- Stryk en andra gång med oljealkydfärg. Var särskilt noggrann och stryk på flödigt vid fönstrets nedre delar, på ändträ och vid hörnfogar.

Invändiga ytor

- Normalt krävs här endast rengöring i form av tvättning med vatten och mildt rengöringsmedel.
- Vid ev. ommålning görs först en lätt slipning med fint slippapper därefter grundning med alkydfärg.
- Stryk en andra gång med alkydfärg.

25

Bruksskedet

Skötsel av beslag och tätlistor

För att fönster ska fungera tillfredsställande fordras normalt att beslagen rengörs och smörjs minst en gång om året. Spanjolettens låskolvar och låshus smörjs med tunn siliconolja eller annan vattenfri olja.

Tätlistor ska hållas rena och hela. Skadade lister ger luftläckage och ska bytas.

27

Bruksskedet

Kondens på fönstrets utsida

Hos mycket välisolerade fönster kan i ett fåtal fall, och under speciella omständigheter, kondens uppkomma på yttre glasets utsida.

Orsaken är att fönstret isolerar så effektivt att nästan ingen värme tränger ut till fönsterrutans yttre glas. En klar natt kan yttre glasets temperatur bli kallare än utomhusluften. Om luftfuktigheten samtidigt är hög kan den avsättas som tillfällig kondens på den kalla glasytan.

Risken för utvändig kondens är högre om fönstret är placerat i ett oskyddat läge i byggnaden (t ex utan avskärmade buskar eller träd framför, inget takutsprång, placering långt ut i fasaden etc) eller i ett läge där luftfuktigheten är mycket hög.

Kondensen uppstår som regel på natten och försvinner under morgontimmarna. I förekommande fall sker detta framför allt under en kort period på hösten och våren, när temperaturskillnaderna mellan natt och dag är mycket stora. På morgonen värms luften och rutan upp utifrån och kondensen dunstar bort, se fig 9.

29

Bruksskedet

REKLAMATION

Bristar i fönstrets utförande eller leveransens omfattning, som konstateras eller borde konstaterats när fönstret mottogs av köparen ska anmälas till Elitfönster AB inom en vecka efter mottagandet och innan fönstret monteras i byggnaden.

Om brist eller skada kan antas uppkommit under transport och leverans ska detta anges på fraktsedeln i samband med kvitteringen. Anmälan ska dessutom göras till transportören.

Brist i utförande och leveransomfattning enligt ovan eller skada från transport kan inte åberopas om angiven tidsram ej uppfylls.

Konstateras brist eller skada senare efter mottagandet ska anmälan ske till Elitfönster AB inom skälig tid efter det att bristen eller skadan upptäcks av köparen eller kommit köparen till kännedom genom annan.

31

Underhåll av laserade fönster

Laserade fönster ska kontrolleras och vid utsatta lägen underhållas varje år. Om utvändiga ytor visar tecken på uttorkning (t ex ytsprickor), matthet eller grånad ska ommålning ske enligt följande:

Utvändiga ytor

- Slipa ytan med fint slippapper och skrapa bort eventuell framträngande kåda.
- Tvätta med en trasa indränkt i lacknatta.
- Laga ev sprickor t ex i hörnfogar eller vid fönsterbleck med plastisk fogmassa.
- Stryk träytorna med pigmenterad alkydglas med hjälp av en trasa eller pensel.

Invändiga ytor

- Normalt krävs här endast rengöring i form av tvättning med vatten och mildt rengöringsmedel.
- Vid eventuell ommålning görs först en lätt slipning med fint slippapper varefter ytan stryks med opigmenterad klarlack.

26

Bruksskedet

KONDENS

Kondens på fönstrets insida

Kondens på fönstrets insida uppkommer då varm och fuktig rumsluft kyls ned vid en kall glasyta och avsätts i form av imma eller vattendroppar på glasets.

I ett nybyggt hus finns under lång tid kvarvarande fukt från inbyggda byggmaterial, s k byggfukt, som lätt ger upphov till kondens. Fukten försvinner med tiden men kan upphöra snabbare genom vädring. Otillräcklig eller icke fungerande ventilation ger även upphov till kondens på fönster. Djupa fönsternischer och fönsterbänkar liksom täta gardinarrangemang kan hindra värmen från radiatorer att strömma upp utefter fönstret och värma glasytan. Fönsterbänkar bör därför monteras med en springa mellan fönstret och fönsterbänken, se fig 8.

Risken för kondens minskar hos fönster, som monterats med glasets insida långt in mot rummet. Genom höjd rumstemperaturen minskas kondensrisken medan sänkt rumstemperatur ökar risken.

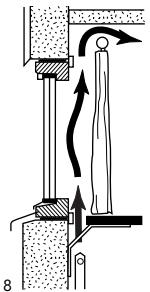

Fig 8

28

Bruksskedet

Risken för denna typ av kondens minskar om glasets avskärmning mot himlen, tex av träd eller buskar, eller av markiser som är nedfällda nattetid.

Något högre rumstemperatur de nätter då risk för utvändig kondens föreligger verkar också förebyggande. Då höjs ytterglasets temperatur och risken för kondens minskar.

Väl rengjorda glasytor minskar generellt risken för att kondensen "fastnar" på glasytan.

Elitfönster AB kan ge information om publikationer, som utförligare beskriver förutsättningarna och orsakerna till samt omfattning av denna typ av kondens.

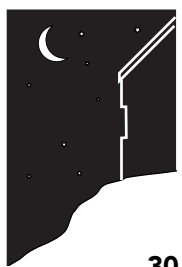

Fig 9

30

Bruksskedet

GARANTI

Under förutsättning att anvisningar om lagring, montering, skötsel och underhåll följs lämnar Elitfönster AB garanti enligt ABM 92, § 17 enligt följande:

Om inte annat föreskrivs i övriga avtalshandlingar ansvarar säljaren för fel i varan som framträder inom två år från varans avlämnande. Har varan levererats till ett projekt för vilket slutbesiktning ska ske, räknas angiven tid från den dag projektet blivit godkänt. Säljaren är inte ansvarig enligt första stycket om han gör sannolikt att felet beror på en olyckshändelse eller därmed jämförlig händelse eller bristfällig lagring, hantering eller montering av varan eller på annat förhållande som kan hänföras till köparen //

Under förutsättning att Elitfönsters anvisningar om lagring, montering, skötsel och underhåll följs, lämnar dessutom Elitfönster AB 10 års garanti i Sverige på impregnerade och i fabrik ytbehandlade fönster med isolerglas.

- Mot rötskador i virket
- Mot kondens mellan glasen i isolerrutor
- På fönstrets inklusive beslagens funktion

För fönster i icke slutbesiktigade byggnadsobjekt räknas denna garantitid från fakturans datum. För fönster i objekt som slutbesiktigats gäller datum för slutbesiktning.

32

MILJÖ

Miljöegenskaper

För studier av fönstrets miljöegenskaper hänvisas till Elitfönster AB:s Miljödeklarationer, som upprättats i samarbete med AB Trätek, samt Elitfönster AB:s Byggvarudeklarationer upprättade i enlighet med anvisningar från Byggsektorns Kretsloppsråd. Deklarationerna kan erhållas från Elitfönster AB. De finns också på Internet via Byggtjänsts miljövarubas, www.byggtjanst.se. Fönstervirket är impregnerat mot röta. Vid destruktion av större mängder ut-rangerat virke kontakta kommunens miljökontor.

Demontering av H-fönster (trä och trä/aluminium)

Efter uttagning av fönstret ur vägg kan fönstret tas isär till ett antal huvudkomponenter, som därefter kan återanvändas resp deponeras.

- | Åtgärd | Verktyg/kommentar |
|---|--|
| 1. Bågen hakas ur karmen | H-beslaget delas |
| 2. Isolerrutan tas ur bågen (inkl demontering av alu. profiler på båge) | Glasningslister/aluminiumprofiler lossas med stämjärn/kniv resp. vrids loss från clipsen* |
| 3. Alla tätlistor rivs loss | Omfattar äv glasningslister av gummi (listerna är stiftade, spårmonterade eller självhäftande) |
| 4. Aluminiumprofiler på karm och båge lossas | Profilerna som är monterade med clips böjs/vrids loss från clipsen |
| 5. Beslag skruvas bort | Avser spanjolett, slutbleck, gångjärn, handtag, clips etc |
| 6. Karm och bågar skruvas/ slås isär | Träkomponenter är skruvade /stiftade |

33

34

Bruksskedet

*Arbete med framtagning av metoder och anvisningar för isärtagning av komponenter ingående i isolerruta pågår hos tillverkare och branschorganisationer

35

2004-10



Elitfönster

Elitfönster AB, Box 153, 574 22 Vetlanda
Tel 0383-76 34 00, Fax 0383-76 34 01
email info@elitfonster.se

Elitfönster AB, 360 73 Lenhovda
Tel 0474-280 00, Fax 0474-281 90

www.elitfonster.se

